



## УГОВОР број 20/15

закључен између:

**РЕПУБЛИКА СРБИЈА – МИНИСТАРСТВО ОДБРАНЕ – СЕКТОР ЗА ЉУДСКЕ РЕСУРСЕ- УПРАВА ЗА ТРАДИЦИЈУ, СТАНДАРД И ВЕТЕРАНЕ**  
Београд, Немањина бр. 15, коју заступа начелник пуковник Слађан Ристић - у даљем тексту **Наручилац**,  
Матични број: 07093608;  
ПИБ: 102116082;  
Бр. потврде о евиденцији ПДВ-а: 135328814;  
Телефон: 011/3203-055;  
Телефакс: 011/3000-316 или 011/3000-316;  
Текући рачун број: 840-1620-21 Управа за трезор Министарства финансија.

и

**Предузећа за дизајн, пројектовање и производњу ливене металне галантерије „ALVETO“ д.о.о.** Београд-Звездара са седиштем у улици Северни булевар број 6, 11000 Београд које заступа Александар Тонтић, - у даљем тексту **Добављач**,  
Матични број: 17082809;  
ПИБ: 101728117;  
Бр. потврде о евиденцији ПДВ-а: 0001236996;  
Телефон: 011/67-60-554;  
Телефакс: 011/67-60-545;  
Текући рачун број: 265-1630310004339-96 Raiffeisen banka.

### УГОВОРНЕ СТРАНЕ КОНСТАТУЈУ:

- да је Наручилац, на основу Закона о јавним набавкама („Службени гласник“, број 124/12 и 14/15 у даљем тексту: Закона) спровео поступак јавне набавке добара, ЈН број 5/2015 у отвореном поступку по партијама, чији су предмет Војне ознаке.
- да је понуђач доставио одговарајућу и прихватљиву понуду број 58/2015 од 04.11.2015. године за **Партију I - Идентификационе металне значке, предметне јавне набавке**, која у потпуности одговара спецификацијама;
- да је Наручилац Одлуком о додели уговора број 1023-39 од 19.11.2015. године доделио Уговор за набавку добара **из Партије I - Идентификационе металне значке, наведене јавне набавке.**



## ЧЛАН 1.

### ПРЕДМЕТ УГОВОРА

Добављач се обавезује да Наручиоцу, у складу са прописима који су на снази и овим Уговором изврши испоруку по следећем:

Ред. број	НАЗИВ ДОБРА	Јед. мере	Количина	Цена по јед. мере (без ПДВ)
<b>Партија I - Идентификационе металне значке</b>				
1.	Значка начелника Генералштаба Војске Србије	ком	4	4.200,00
2.	Значка Универзитета одбране	ком	30	2.400,00
3.	Значка Инспектората одбране	ком	45	3.100,00

Добављач се обавезује да Наручиоцу, односно његовим крајњим корисницима, у складу са важећим прописима и овим Уговором изврши испоруку добара по врсти, количини, цени, квалитету и роковима, а Наручилац да иста преузме и плати.

Саставни део овог Уговора је Прилог број 1: Техничке спецификације добара, по партијама, називу и техничким карактеристикама.

## ЧЛАН 2. ЦЕНА

Наручилац и Добављач су се споразумели да се цене за добра из члана 1. Уговора односе на испоручене јединице мере и подразумевају франко складиште крајњег примаоца добара.

Цене су без пореза на додатну вредност и фиксне су, односно не могу се мењати до коначне реализације Уговора.

**Укупна вредност уговора износи: 228.300,00 динара без ПДВ-а, а укупна вредност са ПДВ-ом износи 273.960,00 динара.**

## ЧЛАН 3. КВАЛИТЕТ, УСЛОВИ ИЗРАДЕ И ОВЕРА УЗОРАКА

Уговорена добра морају бити нова и по квалитету морају у потпуности одговарати захтевима за квалитет који је прописан Техничким карактеристикама (спецификацијама) које су прилог уговора и чине његов саставни део и овереним узорцима (од стране Вјнотехничког института Сектора за материјалне ресурсе Министарства одбране- у даљем тексту: ВТИ СМР МО).

Одступања у квалитету су дозвољена само у оквиру задатих толеранција у Техничким карактеристикама (спецификацијама).

Добављач обезбеђује сав основни материјал, репроматеријал и ситан прибор за израду уговорених добара.

Овера узорака за сва добра врши се органолептички и она је бесплатна. Приликом овере Добављач је дужан да достави Атест о уграђеном репроматеријалу.



За оверу узорака добара Добављач је дужан да достави од сваког уговореног добра **по једну јединицу**. По извршеној овери предметних добара Одсек за ИнМС ВТИ је дужан да оверене узорке пломбира и изда на реверс Добављачу ради серијске производње и квалитативног пријема. Добављач је у обавези да по извршеном квалитативном пријему и испоруци уговорених добара иста врати Одсеку за ИнМС ВТИ.

Добављач је у обавези да пре почетка производње, у року од **од 60 (шездесет) дана од дана закључења уговора**, достави узорке на оверу у ВТИ СМР МО, која ће се вршити на основу званичног дописа Добављача који се доставља на адресу: Одсек за ИнМС ВТИ, Ратка Ресановића број 1 (контакт телефон 011/2051-699 или 011/2051-551, факс 011/2508-474), у којем морају да се наведу датум достављања узорака, број уговора, назив и количина узорака који се достављају.

Рок за оверу узорака од стране Одсека за ИнМС ВТИ, односно за обавештење о евентуалном одбијању овере узорака са разлозима за одбијање је **највише 5 (пет) дана** од дана достављања узорака.

Уколико је овера узорака дуже трајала, а Добављач је узорке доставио у предвиђеном року, рок испоруке се продужава за број дана колико је овера узорака дуже трајала, што се утврђује на основу писаног обавештења о броју дана кашњења овере узорака, које је Одсек за ИнМС ВТИ дужан да достави Управи за ТСВ СЈР МО и Добављачу.

Уколико узорак не задовољава уговорне параметре квалитета Добављачу се даје накнадни рок од 5 (пет) дана за корекцију и достављање нових узорака на оверу.

Уколико Добављач ни у другом покушају не изврши оверу узорака, Наручилац може покренути поступак за једнострано раскидање уговора. Други покушај овере узорака не утиче на продужетак рока испоруке. Уколико Добављач не изврши оверу узорака ни у другом покушају у обавези је да за наредни покушај овере узорака тражи сагласност од Управе за ТСВ СЈР МО.

Одсек за ИнМС ВТИ има обавезу да достави обавештење Управи за ТСВ СЈР МО о датумима овере узорака ради праћења реализације Уговора.

#### **Ч л а н 4.**

### **КВАЛИТАТИВНИ И КВАНТИТАТИВНИ ПРИЈЕМ**

Добављач преузима потпуну одговорност за квалитет израде уговорених добара и обавезује се да ће произведена добра у свему одговарати захтевима за квалитет који је прописан Техничким карактеристикама (спецификацијама) које су саставни део Уговора и овереном узорку.

Добављач се обавезује да у року од 5 (пет) дана од потписивања уговора сачини План производње-термин план реализације Уговора и исти достави ВКК СМР МО. План производње-термин план реализације Уговора је документ којим се идентификује предмети-добра производње, потребни ресурси и рокови за реализацију Уговора. Форма Плана производње-термин плана реализације Уговора није прецизно дефинисана и њу Добављач прилагођава сопственим потребама и захтевима Уговора.

Добављач се обавезује да пре почетка реализације Уговора изради и са проверачем ВКК СМР МО усагласи План квалитета и/или План контролисања добара која су предмет



уговора. План квалитета је докуменат којим се за специфичан производ и процес утврђује које се процедуре и одговарајући ресурси морају применити, ко мора да их примени и када. План контролисања је документ Додављача и представља плански и технички документ Плана квалитета или Плана контроле квалитета којим се дефинише мерење, контролисање и испитивање једне или више карактеристика производа или процеса са вођењем записника о квалитету ради утврђивања усаглашености са специфичним захтевима. Форма Плана квалитета и Плана контролисања добара није прецизно дефинисана и њу Додављач прилагођава сопственим потребама и захтевима Уговора.

Консултације у вези са квалитетом уговорених добара и квалитативним пријемом Додављач може да обави са представницима ВКК СМР МО (контакт телефон: 011/2051-486 или 011/2051-488).

Уколико Додављач није и произвођач, дужан је да наведе са којим предузећем је уговорио производњу и складиштење, као и опрему са којом оно располаже ради благовремене припреме контролора за контролу процеса производње и евентуално вршење међуфазне контроле.

Контролу производње, узорковање и квалитативни пријем врши ВКК СМР МО и представник Управе за ТСВ СЈР МО - Наручиоца, у складишту Додављача (искључиво у Републици Србији) на основу овереног узорка и техничких карактеристика (спецификација) у року од 5 (пет) дана од дана када су, према позиву средства припремљена за пријем о чему ће се сачинити записник о квалитативном пријему добара.

Додављач је у обавези да благовремено (најкасније 5 (пет) дана, од датума извршења пријема који је назначен у захтеву) обавести ВКК СМР МО, писано телефаксом на број 011/2505-880 или e-mailом на адресу: [vkk@mod.gov.rs](mailto:vkk@mod.gov.rs) о припремљености добара, која су предмет Уговора за извршење пријема, при чему наводи број Уговора, место извршења пријема, количину и врсту добара која ће бити припремљена за пријем.

Један примерак захтева за квалитативни пријем Додављач доставља и Управи за ТСВ СЈР МО у писаној форми телефаксом на број 011/3000-316 ради праћења реализације Уговора.

Уколико проверавач/и из било којих разлога у датом року не изврши/е квалитативни пријем, о томе одмах писаним путем обавештава Додављача и Управу за ТСВ СЈР МО са образложењем кашњења, а Додављачу се продужава рок испоруке за број дана кашњења.

Додављач има обавезу да проверавачу/има, без надокнаде, обезбеди услове потребне за контролу квалитета предмета Уговора, укључујући простор и услуге административног и техничког особља, телефонске везе и материјално обезбеђење радног простора.

Пре отпочињања квалитативног пријема, Додављач је у обавези да проверавачу/има омогући проверу да ли су припремљене количине у складу са уговореним по врсти, количини добара и крајњем кориснику. Обједињени преглед уговорених, припремљених и примљених добара, оверен од стране проверавача је саставни део Записника о пријему.

Додављач је обавезан да издвоји добра која су предмет Уговора, од осталих добара намењених тржишту у посебну просторију или део магацинског простора. Прегледане и примљене количине добара, проверавач/и видно обележава/но са одговарајућим печатом.



За добра на редном броју 1. ВКК СМР МО је у обавези да методом случајног узорковања издвоји и органолептички прегледа најмање 2 (две) јединице од припремљених добара за испоруку, а по слободној процени може узорковати и сва добра припремљена за испоруку.

За добра на редном броју 2. и 3. ВКК СМР МО је у обавези да методом случајног узорковања издвоји и органолептички прегледа најмање 20% од припремљених добара за испоруку, а по слободној процени може узорковати и већи број припремљених добара за испоруку.

Пре одпочињања органолептичког квалитативног пријема Добављач је у обавези да приложи и стави на увид проверивачу/има квалитета ВКК СМР МО доказ о врсти уграђеног материјала из кога се може недвосмислено утврдити да су уговорена добра израђена од захтеваног материјала, као и изјаву под пуном материјалном и кривичном одговорношћу да су уговорена добра израђена по приложеном доказу. Уколико приложени докази, не задовољавају захтеве из техничке спецификације органолептички квалитативни пријем се неће вршити.

Проверавач/и ВКК СМР МО задржава право да узорак уговорених добара пошаље на лабораторијско испитивање уколико посумња на квалитет уграђених репроматеријала или посумња у валидност приложене документације. Трошкове доставе и лабораторијске анализе у I степену сноси Добављач. Лабораторију за испитивање одређује проверавач/и ВКК СМР МО. Рок испоруке уговорених добара за које је узет узорак и послат на лабораторијско испитивање продужава се за број дана за колико је трајала лабораторијска провера квалитета.

Добављач је у обавези да увећа број уговорених добара за број узорака који се издваја за лабораторијску проверу (по један узорак за први и други степен испитивања). Један узорак је једна јединица мере уговорених добара.

Проверавач/и ВКК СМР МО сачињава/ју Записник о органолептичком прегледу и квалитативном пријему уговорених добара.

Ако проверавач/и ВКК СМР МО приликом органолептичког пријема уочи недостатке и наложи њихово отклањање и ако се приликом поновног органолептичког пријема уоче исти или нови недостаци, та количина готових добара се Добављачу ставља на располагање и њен пријем се неће разматрати нити вршити.

Уколико Добављач није сагласан са налазом проверавача/а ВКК СМР МО при органолептичком квалитативном пријему може захтевати поновни комисијски органолептички пријем. Исти врши мешовита комисија коју сачињавају два члана Добављача, два члана Наручиоца и један неутралан члан (стручно лице из те области), које споразумно одређују Наручилац и Добављач. Комисија има задатак да потврди или демантује првобитни налаз органолептичког квалитативног пријема проверавача и не може да доноси било какве одлуке које су у супротности са Уговором. Трошкове поновљеног комисијског пријема сноси Добављач.

Један примерак Записника о органолептичком прегледу и квалитативном пријему уговорених добара без прилога који се односе на квалитет и изјаве Добављача, обавезно се доставља Управи за ТСВ СЈР МО ради праћења реализације Уговора.

Добављач је дужан да крајњем примаоцу, уз отпремницу, достави оверену фотокопију Записника о органолептичком прегледу и квалитативном пријему уговорених добара.

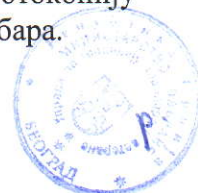

**Квантитативни пријем** врши комисија или лице које одреди крајњи прималац (према важећим прописима и наређењима) и представник Управе за ТСВ СЈР МО у присуству овлашћеног представника Добављача.

Квантитативни пријем (утврђивање присуства печата ВКК СМР МО, бројање и појединачни преглед предметног добра и сваког паковања) врши се у складишту крајњег примаоца о чему се сачињава и комисијски Записник о квантитативном пријему који овлашћени представници уговорних страна састављају и потписују (оверавају печатом крајњег корисника). Отпремницу Добављача потврђује потписом овлашћени представник крајњег примаоца.

Организацију транспорта врши Добављач о свом трошку.

## **ЧЛАН 5. ГАРАНЦИЈА И РЕКЛАМАЦИЈА**

Крајњи корисници су дужни да испоручена добра прегледају и да саопште примедбе Добављачу у погледу видљивих недостатака. У случају да се на месту пријема констатује одступање у количини и оштећења на испорученим добрима, крајњи корисници су дужни да сачине записник који ће потписати овлашћени представник Добављача и тиме потврдити утврђене недостатке. Рок за отклањање недостатака у квалитету и квантитету приликом пријема не може бити дужи од 15 (петнаест) дана од дана сачињавања записника о недостатцима.

Уколико се утврди постојање недостатака комисија за квантитативни пријем неће извршити пријем оштећених или неупакованих добара из члана 1. Уговора, те ће се сматрати да иста Добављач није испоручио.

За испоручена добра из члана 1. Уговора, Добављач даје гаранцију од 24 (двадесет четири) месеца, а гарантни рок почиње да траје од дана испоруке добара у складиште крајњих корисника.

У случају записнички утврђених недостатака у квантитету и квалитету приликом испоруке, Добављач је дужан да најкасније у року од 5 (пет) дана од дана сачињавања записника отклони недостатке на рекламираним добрима или испоручи нова. Уколико Добављач није у могућности да отклони недостатке, односно да неисправна добра замени исправним, комисија Наручиоца ће извршити процену штете, коју је Добављач у обавези да надокнади.

Ако се након пријема утврди недостатак који се није могао открити уобичајеним прегледом приликом пријема добара (скривени недостатак), крајњи корисник ће обавестити Наручиоца, у року од 24 (двадесетчетири) часа од утврђеног стања, а у року од 5 (пет) дана Наручилац ће путем телефакса послати Добављачу писану рекламацију.

Добављач је дужан да у року од 15 (петнаест) дана од дана пријема писане рекламације реши рекламацију, односно о свом трошку отклони недостатак или испоручи исправна добра без недостатака. Уколико Добављач није у могућности да отклони недостатке, односно да неисправна добра замени исправним, комисија Наручиоца ће извршити процену штете, коју је Добављач у обавези да надокнади Наручиоцу.



## ЧЛАН 6. РОК И МЕСТО ИСПОРУКЕ

Рок испоруке за сва добара је **15 (петнаест) дана** од дана овере узорака, а место испоруке је ВП 2289 Београд ул. Јована Мариновића бб.

Лица за контакт по местима испоруке:

- ВП 2289 Београд, ул. Јована Мариновића бб, лице за контакт: старији водник I класе Мицковић Јовица, 011/2064-078 или 066/8720559.

Наручилац, задржава право измене диспозиција – места испоруке и количина по месту испоруке с тим да су укупно уговорене количине непромењиве.

Рок испоруке се може продужити због наступања више силе сходно одредбама Закона о облигационим односима ("Службени лист СФРЈ", бр. 29/78, 39/85, 45/89 и 57/89, "Службени лист СРЈ", бр. 31/93, 22/99 и 44/99) или због наступања других објективних доказивих разлога насталих у процесу производње, који се нису могли избећи или отклонити код Додављача или подизвођача, нити могли предвидети пре закључивања уговора о набавци, а који су без кривице Додављача или његовог подизвођача проузроковали неиспуњење или битно отежали испуњење уговорних обавеза.

Такође, рок испоруке се може продужити и из разлога наведених у члану 3. и у члану 4. овог Уговора.

## ЧЛАН 7. НАЧИН ПЛАЋАЊА

Исплату испоручених добара из члана 1. овог Уговора врши Наручилац, у року од **30 (тридесет)** дана од дана испоруке добара у складиште крајњег примаоца и пријема комплетне исплатне документације, с тим што ће се исплаћивати само стварно примљене количине, без обзира колико је назначено у рачуну.

За сва предметна добра плаћање врши Управа за ТСВ СЈР МО, књиговодствена шифра "929".

Додављач је дужан да одмах, а најкасније 7 (седам) дана по испоруци добара достави Наручиоцу исплатну документацију, коју чине следећа **оригинална** документа:

- оригинални рачун за исплату, у два примерка,
- отпремницу оверену и потписану од стране примаоца добара,
- записник о квалитативном пријему ВКК СМР МО и
- записник о квантитативном пријему добара.

У рачуну морају бити наведени сви елементи: број Уговора и датум закључења Уговора, број и датум отпреме, назив добра из члана 1. овог Уговора, испоручена количина, појединачна цена и укупан износ, текући рачун Додављача и друго што је битно за исплату и евиденцију.

Уколико Додављач не достави исплатну документацију у року из претходног става, рок плаћања се продужава за онолико дана колико је каснио са достављањем исплатне документације.



Уколико је дошло до кашњења у испоруци добара из разлога наведених у члану 3. и 4. уговора, Додављач је дужан да то документује достављањем уз рачун и копије потврде о кашњењу добијене од ВТИ СМР МО или ВКК СМР МО. За број дана кашњења по овом основу неће се обрачунавати и наплаћивати уговорна казна.

## **ЧЛАН 8. ПОРЕЗ НА ДОДАТУ ВРЕДНОСТ**

Порез на додату вредност обрачунат је у складу са Законом о порезу на додату вредност ("Службени гласник РС", број 84/04, 86/04, 61/05, 61/07 и 93/12, 108/13, 6/14-усклађени дин. изн. 68/14-др.закон, 142/14 и 5/15-усклађени дин. изн).

## **ЧЛАН 9. АМБАЛАЖА И НАЧИН ПАКОВАЊА**

Добра из члана 1. овог Уговора се испоручују у амбалажи која се не враћа и не плаћа посебно.

Амбалажа за паковање предметних добара ближе је описана у техничким спецификацијама (карактеристикама) које су саставни део овог Уговора.

## **ЧЛАН 10. ВИША СИЛА**

Након закључења Уговора о предметној јавној набавци Наручилац може да дозволи промену битних елемената Уговора (количину предметних добара и рок испоруке) из следећих објективних разлога:

Рок испоруке може се продужити због наступања више силе сходно одредбама Закона о облигационим односима ("Службени лист СФРЈ", бр. 29/78, 39/85, 45/89 и 57/89, "Службени лист СРЈ", бр. 31/93, 22/99 и 44/99) или због наступања других објективних доказивих разлога, који се нису могли предвидети, избећи или отклонити, о чему уговорене стране треба да постигну писмену сагласност.

Виша сила подразумева околности које су наступиле после закључења уговора и које уговорним странама нису биле, нити могле бити познате у моменту закључења уговора и нису се могле предвидети, избећи или отклонити. Наступање више силе мора зависити од спољних и ванредних догађаја насталих мимо воље и моћи уговорних страна.

Уговорне стране могу бити ослобођене од одговорности за не испуњење обавеза током трајања више силе у оном обиму у којем су деловањем више силе биле онемогућене да те обавезе изврше, при чему су обавезне да предузму одговарајуће мере како би се у насталој ситуацији интерес сваке стране што више осигурао.

У том случају Додављач је дужан да Наручиоцу благовремено достави писмени захтев за продужење рока испоруке, уз образложење разлога, а најкасније 5 (пет) дана пре истека уговореног рока за испоруку, уз навођење неког од објективних разлога (са елементима који потврђују постојање више силе). Уколико Наручилац прихвати образложени разлог, закључиће се одговарајући Анекс уговора. Ово под условом да су за ову намену обезбеђена планирана финансијска средства.



## **ЧЛАН 11. КАЗНЕНЕ ОДРЕДБЕ**

Уколико Додављач не изврши испоруку добара у уговореном року у складу са чланом 5. овог уговора дужан је да Наручиоцу плати уговорну казну у висини од 2<sup>0</sup>/<sub>00</sub> (промила) од укупне вредности добара испоручених са закашњењем, дневно за сваки дан закашњења.

Уговорна казна не може бити виша од 5% од укупне вредности добара.

Наплату уговорне казне врши Наручилац од рачуна при исплати добара испоручених са закашњењем и то без претходног обавештења.

Ако Додављач не изврши у било ком проценту, било коју уговорну обавезу, једнострано раскине уговор или закасни са испоруком добара преко рока који је покривен напред наведеним казним одредбама (преко 25 дана), Наручилац, без сагласности Додављача, има право да депоновани инструмент обезбеђења извршења уговорних обавеза, меницу, поднесе на наплату Банци код које има отворен текући рачун, на износ од 10 % од укупне вредности уговора.

Наручилац има право да једнострано раскине уговор уколико Додављач не изврши уговорне обавезе или закасни са испоруком добара преко рока који је покривен напред наведеним казним одредбама, а депоновани инструмент обезбеђења извршења уговорних обавеза, меницу, поднесе на наплату Банци код које има отворен текући рачун, на износ од 10% од укупне вредности уговора.

Уколико је дошло до кашњења у испоруци добара из разлога наведених у члану 3. став 8. и члану 4. став 9. Уговора, Додављач је дужан да то документује достављањем уз рачун и копије потврде о кашњењу добијене ВТИ СМР МО и ВКК СМР МО. За број дана кашњења по овом основу неће се обрачунавати и наплаћивати уговорна казна.

Ако Наручилац не исплати рачун за испоручена добра у уговореном року, Додављач има право да обрачуна и од Наручиоца наплати законску затезну камату.

## **ЧЛАН 12. ИЗМЕНА, ДОПУНА И РАСКИД УГОВОРА**

Овај уговор може бити измењен или допуњен, односно споразумно раскинут, у истој форми сагласношћу уговорних страна.

Након закључења уговора о предметној набавци Наручилац може да дозволи промену битног елемената уговора (рока испоруке) поред наступања више силе и због наступања других објективних доказивих разлога насталих у процесу производње код Додављача или подизвођача.

У том случају Додављач је дужан да Наручиоцу благовремено достави писмени захтев за продужење рока испоруке, уз образложење разлога, а најкасније 5 (пет) дана пре истека уговореног рока за испоруку, уз навођење неког од објективних разлога (са документима који потврђују исте).



Наручилац може донети одлуку о измени уговора, **само у делу који се односи на продужење рока испоруке** у случају евентуалног неуредног извршења уговорних обавеза, због тих објективно доказивих оправданих разлога насталих у процесу производње добара код Додављача или подизвођача, под условом да је његов захтев поднет Наручиоцу пре истека уговореног рока испоруке, али **уз обавезу плаћања уговорне казне**. Након тога, по прибављању позитивног правног мишљења Војног правобранилаштва у вези са тим, под тим условима уговорне стране могу да закључе анекс уговора.

Оправданим разлогом у смислу става 2. овог члана сматрају се нарочито околности које се нису могле предвидети пре закључивања уговора о набавци, а које су без кривице Додављача или његовог подизвођача проузроковале неиспуњење или битно отежале испуњење уговорних обавеза.

Наручилац има право да једнострано раскине уговор уколико Додављач не изврши уговорне обавезе, закасни са испоруком добара преко рока који је покривен напред наведеним казним одредбама, уколико нису испуњени горе наведени услови.

Ако је Наручилац намерава да измени уговор о јавној набавци дужан да доносе одлуку о измени уговора која садржи податке у складу са Прилогом 3Л Закона. Наручилац је дужан да у року од 3 (три) дана од дана доношење одлуке објави исту на Портал јавних набавки и достави извештај Управи за јавне набавке и Државној ревизорској институцији.

### **ЧЛАН 13. ПРОМЕНЕ ПОДАТАКА**

Додављач је дужан у току реализације Уговора без одлагања да писмено обавести Наручиоца о било којој промени података о испуњености услова наведених у Конкурсној документацији и да их документује доказима.

### **ЧЛАН 14. МЕРЕ БЕЗБЕДНОСТИ**

Уговорне стране су обавезне да се придржавају Закона о тајности података ( "Сл. гласник РС", број 104/09 ) и Уредбе о критеријумима за утврђивање података значајних за одбрану земље који се морају чувати као државна или службена тајна и о утврђивању задатака и послова од посебног значаја за одбрану земље које треба штитити применом посебних мера безбедности ("Сл. лист СРЈ", бр. 54/94 и "Сл. гласник РС", број 88/09 и 111/09).

### **ЧЛАН 15. РЕШАВАЊЕ СПОРОВА**

Уговорне стране су се споразумеле да ће евентуалне спорове, поводом овог Уговора, решавати споразумно. У случају да се не могу сагласити о спорним питањима, уговорне стране су сагласне да је за решавање спора надлежан Привредни суд у Београду.

### **ЧЛАН 16. ОСТАЛЕ ОДРЕДБЕ**

За све што није изричито прецизирано овим Уговором примењују се одредбе Закона о облигационим односима ("Службени лист СФРЈ", број 29/78, 39/85, 45/89 и 57/89, "Службени лист СРЈ", број 31/93, 22/99 и 44/99).



Уговор је састављен у 6 (шест) истоветних примерака, од којих 1 (један) примерак за Наручиоца, 1 (један) примерак за Добављача, 1 (један) примерак за ВКК СМР МО, 1 (један) примерак за ВТИ СМР МО, 1 (један) примерак за РЦ МО и 1 (један) крајњим корисницима.

Наручилац задржава право да Уговор умножи (фотокопира) овери својим печатом да је веран оригиналу и достави у потребном броју надлежним организацијским целинама Министарства одбране.

Уговор ступа на снагу даном потписивања.

У Београду, дана 2.12. 2015. године.

**ДОБАВЉАЧ:**  
**Александар Тонтић**

**НАРУЧИЛАЦ:**  
**Слађан Ристић**

## ТЕХНИЧКА СПЕЦИФИКАЦИЈА

### Добра Партије I - Идентификационе металне значке

Значке чине стилизоване визуелне елементе које се носе на војним униформама, којима се идентификује професионално војно лице односно његова припадност.

Предмет ових спецификација су следеће војне значке:

- значка начелника Генералштаба Војске Србије,
- значка Универзитета одбране и
- Значка Инспектората одбране

Значке се израђују од легуре на бази цинка, алуминијума, бакра и магнезијума („Tonsul“), технологијом ливења, финализацијом у позлати, односно хрому и благим патинирањем појединих елемената, у складу са идејним решењем. Емајл у боји и лазурни лакови се употребљавају код израде значке Универзитета одбране и значке Инспектората одбране.

Значке се причвршћују на одевни предмет помоћу две копче са иглама и притисницама (на реверсу значке).

Толеранције свих задатих мера су +3 % и -2%.

Појединачни изглед и опис значака по врстама дат је на сликама испод (слике од броја 1 до броја 6).

### Значка начелника Генералштаба Војске Србије

На слици 1. приказан је изглед и облик значке начелника Генералштаба Војске Србије (елементи круне и штита дати су у црној боји само ради јаснијег приказа њихове рељефности).

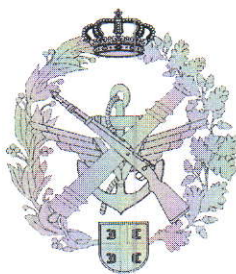

Слика 1. Изглед и облик значке начелника Генералштаба Војске Србије

Значка начелника Генералштаба Војске Србије идентификује највиши положај у Војсци Србије. Састоји се од венца са круном и ознаком припадности Војсци Србије и елемената који ближе одређују видове Копнене војске и Ваздухопловства и противваздухопловне одбране и род речних јединица.

Значка начелника Генералштаба Војске Србије представља хералдичку композицију стилизованог приказа оивиченог са леве стране лаворовим, а са десне храстовим венцем у чијем се унутрашњем делу налази сидро преко којег је стилизовани приказ крила у полету са пет редова пера на којима су по средини укрштени топовска цев и пушка. На горњој страни венца налази се круна идентична композицији круне која се налази на грбу Републике Србије, а на доњој страни венца је ознака припадности Војсци Србије.



Значка је комплетно позлаћена и благо патинирана. Димензије значке начелника Генералштаба Војске Србије приказане су на слици 2.

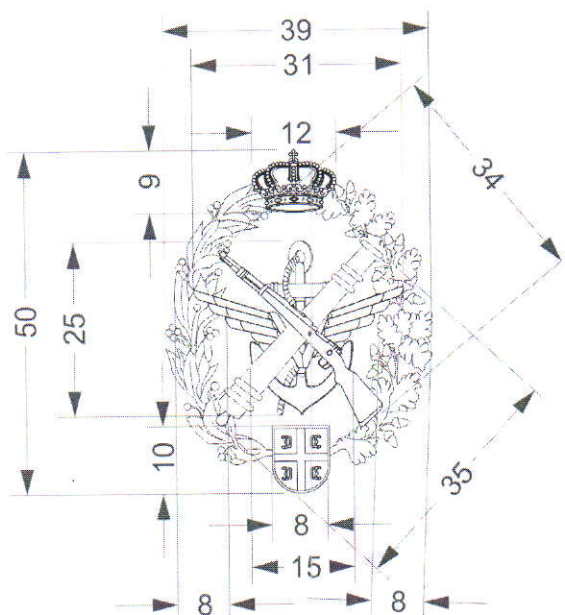

Слика 2. Димензије значке начелника Генералштаба Војске Србије

Параметри који нису дати на слици 2. су следећи:

- - дебљина венца сса 2,5 mm,
- - дебљина круне сса 3,0 mm,
- - дебљина елемената у венцу (сидро, крила, топ и пушка) сса 4,0 mm,
- - дебљина штит са оцилима сса 3,0 mm.

Испоручује се у одговарајућој кутији. Кутија за значку је тамноцрвене боје, пластифицирана и конструктивно је подељена у две половине. У доњем делу кутије постављена је плишана подлога тамноцрвене боје, са одговарајућим лежиштем за значку. Веза дна и поклопца кутије остварена је траком (српском тробојком), ширине 8 mm. Минималне унутрашње димензије кутије су 60 x 50 x 20 mm (дужина ширина висина).

### 1. Значка Универзитета одбране

На слици 3. приказан је изглед и облик значке Универзитета одбране (црне линије на штиту, венцу и елементима на књизи су дате само ради јаснијег приказа њихове рељефности).



Слика 3. Изглед и облик значке Универзитета одбране



Значку Универзитета одбране представља хералдичка композиција чију основу чини позлаћени венац у облику овалног штита ј са леве стране оивичен ловоровим лишћем, а са десне стране храстовим лишћем. У дну венца плочици у позлати исписана је црном бојом арапским бројем година оснивања Универзитета одбране. На средини значке је стилизовани приказ отворене књиге плаве боје, оивичен позлатом. Књига је по средини пресечена пером за писање у бојама заставе Републике Србије, на чијем врху се налази мали штит полукружног облика црвене боје, подељен белим крстом на четири поља са по једним оцилом у сваком пољу. Оцила су хромирана и окренута су ка спољним странама штита. На средини леве стране књиге су укрштени мачеви беле боје (по ивицама и средини хромирани), са сечивима окренутим на горе и рукохватима у позлати изнад којих се налази розета у позлати. На средини десне стране књиге је стилизовани приказ Ескулаповог штапа око кога се симболично савија змија. У доњем делу леве стране књиге је словима у црној боји исписано: „УНИВЕРЗИТЕТ“, а у доњем делу десне стране књиге је истим словима и у истој боји исписано: „ОДБРАНЕ“.

Димензије значке Универзитета одбране приказане су на слици 4.

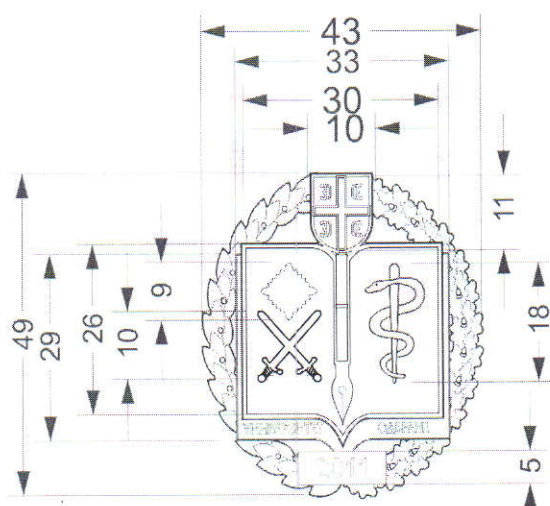

Слика 4. Димензије значке Универзитета одбране

Параметри који нису дати на слици 4. су следећи:

- |   |            |
|---|------------|
| - - дебљина венца   | сса 2,5 mm |
| - - дебљина малог штита са оцилима и пером  | сса 3,0 mm |
| - - дебљина књиге са елементима и натписом „Универзитет одбране“ и бројна ознака „2011“ | сса 3,0 mm |

Испоручује се у ПВЦ фолији.

## 2. Значка Инспектората одбране

На слици 5. приказан је изглед и облик значке Инспектората одбране





Слика 5. Изглед и облик значке Инспектората одбране

Значку Инспектората одбране представља хералдичка композиција чију основу чини бели овални штит положен на хромирани лоровов венац. Овални штит је оивичен лентом у позлати на чијем горњем делу је словима у црној боји исписано: „ИНСПЕКТОРАТ ОДБРАНЕ“, а у доњем делу је арапским бројем у црној боји исписана година „1894“. Композиција двоглавог хромираног орла и кринова је идентична композицији орла и кринова која се налази на грбу Републике Србије и позиционирана је на тамноплавом пољу овалног штита која је оивичена сребрном бојом.

Димензије значке Инспектората одбране приказане су на слици 6.

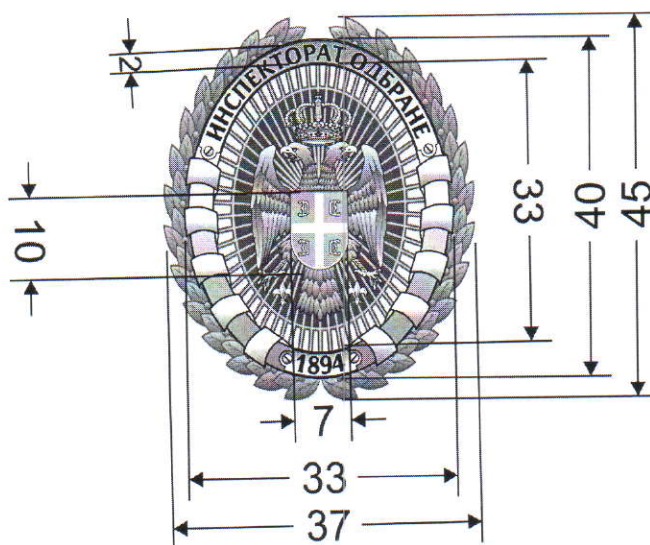

Слика 6. Димензије значке Инспектората одбране

Значка се испоручује се у ПВЦ фолији.

**Напомена:**

Дебљине елемената значки нису дефинисане адитивно.

Све што није дефинисано овом техничком спецификацијом дефинише се овереним узорком за серијску производњу.

